



# 1390 Hoftrac

## Caractéristiques techniques

### ■ Données moteur standard

Fabricant du moteur	Yanmar
Type de moteur	3TNV80FT
Cylindres	3
Puissance du moteur	18,4 kW
Puissance du moteur	25 ch
Au régime moteur max	2.600 tr/min
Cylindrée	1.226 cm <sup>3</sup>
Type d'agent réfrigérant	eau
Phase de la norme d'émissions de gaz d'échappement	V
Traitement des gaz d'échappement	-

### ■ Données moteur Option 1

Fabricant du moteur	Yanmar
Type de moteur	3TNV86CHT
Cylindres	3
Puissance du moteur	33,3 kW
Puissance du moteur	45,3 ch
Au régime moteur max	2.600 tr/min
Cylindrée	1.568 cm <sup>3</sup>
Type d'agent réfrigérant	eau
Phase de la norme d'émissions de gaz d'échappement	V
Traitement des gaz d'échappement	DOC/DPF

### ■ Données moteur Option 2

Fabricant du moteur	Yanmar
Type de moteur	3TNV86CHT
Cylindres	3
Puissance du moteur	40,1 kW
Puissance du moteur	54,5 ch
Au régime moteur max	2.600 tr/min
Cylindrée	1.568 cm <sup>3</sup>

Type d'agent réfrigérant	eau
Phase de la norme d'émissions de gaz d'échappement	V
Traitement des gaz d'échappement	DOC/DPF

### ■ Système électrique

Tension de service	12 V
Batterie	77 Ah
Alternateur	80 A

### ■ Poids

Poid de fonctionnement	2.750 - 3.200 kg
Charge de basculement avec godet - Machine alignée, flèche horizontale	1.870 - 2.120 kg
Charge de basculement avec godet - machine braquée, flèche horizontale	1.560 - 1.810 kg
Charge de basculement avec fourche à palettes - machine alignée, flèche horizontale	1.560 - 1.760 kg
Charge de basculement avec fourche à palettes - machine braquée, flèche horizontale	1.310 - 1.510 kg

### ■ Cabine de conduite

Cabine de conduite	TPC (eps, cabine)
--------------------	-------------------

### ■ Capacité

Capacité réservoir à carburant	50 l
Capacité du réseau d'huile hydraulique	30 l

### ■ Transmission

Type de transmission	ecDrive (Electronic Controlled Drive)
Système d'entraînement	Hydrostatique par boîte de transfert et arbre à cardans
Gammes de vitesse	2
Essieu	T94 (PA940)
Vitesse d'avancement standard	0-20 km/h
Vitesse d'avancement Option 1	0-30 km/h
Frein de service	Frein à disques sur l'essieu avant avec effet sur l'essieu arrière via l'arbre de transmission
Frein de stationnement	Frein multidisques électrohydraulique avec accumulateur à ressort à l'essieu avant et par l'intermédiaire de

l'arbre de transmission sur l'essieu arrière

Blocage du différentiel 100 % Essieux AV + AR (option)

### ■ Système hydraulique

Pression de travail du système hydraulique de translation (max.) 380 (400-470) bar

Débit du système hydraulique de travail (max.) 41,6 (49,5-84) l/min

Pression de travail du système hydraulique de travail (max.) 210 bar

### ■ Cinématique

Type de cinématique P (PZ)

Vérin(s) de levage 2

Vérin de cavage 1

Système de changement rapide hydraulique

### ■ Direction

Mode de direction Articulation pivotante-oscillante hydraulique

Vérins de direction 1

Angle d'oscillation  $\pm 8$  degré

### ■ Valeurs des caractéristiques du bruit

Niveau de puissance acoustique moyen LwA 99 dB (A)

Niveau de puissance acoustique garanti LwA 101 dB (A)

Niveau de pression acoustique déclaré LpA 84 dB (A)

### ■ Autres informations

TPC = canopy

eps = Easy Protection System (toit de protection du conducteur rabattable)

FPA = filtre à particules diesel

DOC = catalyseur d'oxydation diesel

Calcul de la charge de basculement selon ISO 14397

## Dimensions

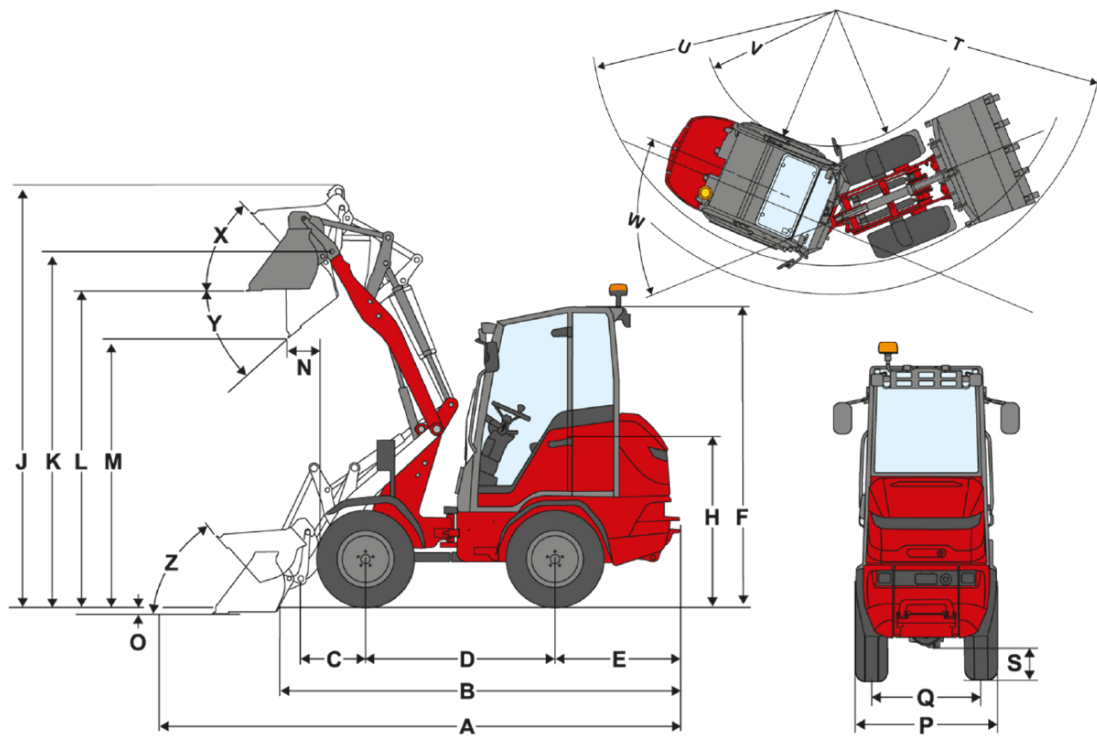

		Cinématique en P (standard)	Cinématique en P (longue)	Cinématique PZ
		10.0/75 - 15.3 AS ET40	10.0/75 - 15.3 AS ET40	10.0/75 - 15.3 AS ET40
<b>A</b>	Longueur totale	4.470 mm	4.820 mm	4.630 mm
<b>B</b>	Longueur totale sans godet	3.570 mm	3.910 mm	3.730 mm
<b>C</b>	Axe du godet (jusqu'au centre de l'axe)	603 mm	878 mm	720 mm
<b>D</b>	Empattement	1.732 mm	1.732 mm	1.732 mm
<b>E</b>	Déport arrière	1.230 mm	1.230 mm	1.230 mm
<b>F</b>	Hauteur avec canopy fixe	2.320 mm	2.320 mm	2.320 mm
	Hauteur avec canopy rabattable (eps)	2.375 mm	2.375 mm	2.375 mm
	Hauteur avec canopy rabattable, rabattu (eps)	1.870 mm	1.870 mm	1.870 mm
	Hauteur avec cabine	2.340 mm	2.340 mm	2.340 mm
<b>H</b>	Hauteur siège conducteur	1.330 mm	1.330 mm	1.330 mm
<b>J</b>	Hauteur de travail totale	3.660 mm	3.930 mm	3.830 mm
<b>K</b>	Axe du godet (hauteur de levage max.)	3.004 mm	3.200 mm	3.200 mm
<b>L</b>	Hauteur de franchissement	2.680 mm	2.880 mm	2.880 mm
<b>M</b>	Hauteur de déversement	2.120 mm	2.330 mm	2.380 mm
<b>N</b>	Portée (à M)	235 mm	490 mm	400 mm
<b>O</b>	Profondeur de décapage	80 mm	130 mm	
<b>P</b>	Largeur totale	1.124 mm	1.124 mm	1.124 mm
<b>Q</b>	Largeur des chenilles	860 mm	860 mm	860 mm
<b>S</b>	Garde au sol	250 mm	250 mm	250 mm
<b>T</b>	Rayon maximal	3.000 mm	3.150 mm	3.340 mm
<b>U</b>	Rayon au bord extérieur	2.710 mm	2.710 mm	2.980 mm
<b>V</b>	Rayon intérieur	1.520 mm	1.520 mm	1.810 mm
<b>W</b>	Angle d'articulation	45 °	45 °	40 °
<b>X</b>	Angle de rappel à la hauteur de levage max.	42 °	65 °	57 °
<b>Y</b>	Angle de déversement	43 °	42 °	37 °
<b>Z</b>	Angle de rappel au sol	51 °	56 °	50 °

## Moteur

- Yanmar 3 TNV 80 FT, 18,4 kW / 25 ch, phase V

## Pneumatiques

- 10.0/75 - 15.3 AS ET40

## Direction

- Articulation pivotante-oscillante hydraulique, angle d'oscillation :  $\pm 8^\circ$
- Vérins de direction : 1

## Poste de conduite

- Canopy avec système de retenue, certification ROPS / FOPS, poste de conduite basculant latéralement
- Un espace généreux dans toutes les cabines de conduite
- Accès large et ergonomique
- Colonne de direction réglable (inclinaison et hauteur)

## Siège conducteur

- Siège à suspension intégrale grand confort avec ceinture de sécurité, réglages du poids, du dossier et de la longueur

## Éclairage

- Phares de travail LED, 2 à l'avant, 1 à l'arrière sur le toit de la cabine

## Transmission & Essieux

- Pont : T94
- Transmission : hydrostatique via boîte de transfert et arbre à cardans, à régulation électronique
- Modes de translation : Mode Auto, Mode ECO (réduction du régime moteur lorsque la vitesse paramétrée est atteinte)
- Vitesse : 20 km/h
- Gammes de vitesse : 2 (7 km/h / 20 km/h), (en option 30)
- Frein de service : Frein à disques sur l'essieu avant avec effet sur l'essieu arrière via l'arbre à cardans
- Frein de stationnement : Frein à disques électrohydraulique avec frein à ressort sur l'essieu avant, avec effet sur l'essieu arrière via l'arbre de transmission, avec fonction Hill-hold

## Installation de chargement

- Flèche : Hauteur de levage 3 040 mm
- Dispositif d'attache rapide (Weidemann HV/HT - C) hydraulique
- Cinématique : P
- Vérin de levage : 2
- Vérin de cavage : 1
- Position flottante pour les vérins de basculement et de cavage

## Système hydraulique

- Joystick à commande mécanique avec sélecteur de sens de marche
- 3e circuit hydraulique à l'avant via levier avec enclenchement simple pour fonction continue

## Divers

- Contrepoids à l'arrière en fonte

## Poste de conduite

- Canopy rabattable eps, certification ROPS / FOPS
- Cabine 2 portes monobloc
- Cabine 2 portes en 2 parties
- Vitre avant et arrière avec essuie-glace à l'avant et à l'arrière
- Climatisation
- Préparation pour radio FM (antenne, haut-parleurs)
- Préparation pour radio DAB+ (antenne, haut-parleurs)
- Radio DAB + complète
- Store pare-soleil

## Siège conducteur

- Siège similicuir ; suspension pneumatique
- Siège similicuir ; suspension pneumatique ; chauffage de siège
- Siège toile (standard pour les cabines)
- Siège textile ; suspension pneumatique
- Siège habillage textile ; suspension pneumatique ; chauffage de siège

## Éclairage

- Éclairage conforme au code de la route allemand (largeur de l'éclairage extérieur : 1 036 mm)
- Éclairage LED conforme au code de la route allemand (largeur de l'éclairage extérieur : 1 176 mm)
- Phares de travail LED Performance (2 000 lm) sur le toit de la cabine, 2 à l'avant, 2 à l'arrière
- Préparation gyrophare
- Gyrophare LED (jaune), veiller à respecter les réglementations nationales !
- Gyrophare (jaune) avec socle magnétique, veiller à respecter les réglementations nationales !

## Homologation & Conduite sur route

- Autorisation individuelle d'exploitation < 25 km/h
- Autorisation individuelle d'exploitation > 25 km/h
- Supports de plaque d'immatriculation à l'avant et à l'arrière
- Marquages d'avertissement, les directives nationales doivent être respectées !
- Plaque d'avertissement triangulaire
- Marquages d'avertissement + triangle de signalisation, veiller à respecter les réglementations nationales !

## Transmission & Essieux

- Moteur diesel Yanmar 3TNV86 33,3 kW / 45 ch (fonctionne entre -15 °C et +45 °C !)
- Moteur diesel Yanmar 3TNV86 40,1 kW / 55 ch (fonctionne entre -15 °C et +45 °C !)
- Accélérateur manuel
- Préchauffage du moteur (liquide de refroidissement) + préchauffage de l'huile hydraulique 230 V
- Essie planétaire PA940, quatre roues motrices hydrostatiques à pression moyenne, 20 km/h (30 km/h) (boîte de transfert, arbre à cardans, blocage de différentiel à 100 %)
- Essie planétaire PA940, quatre roues motrices hydrostatiques à haute pression, 20 km/h (30 km/h), (boîte de transfert, arbre de transmission, blocage de différentiel enclenchable à 100 %)
- Limitation de la force de poussée
- Mode de conduite Auto / Eco / Équipement
- Modes de conduite Auto / Eco / M-Drive
- 30 km/h (augmentation de vitesse)
- Limiteur de vitesse proportionnel (dispositif d'approche lente)

## Pneumatiques

- 10.0/75-15.3 AS ET80, profil AS, largeur 1 044 mm, hauteur 2 320 mm
- 10.0/75-15.3 AS ET-5, profil AS, largeur 1 214 mm, hauteur 2 320 mm
- 11.5/80-15.3 AS ET40, profil AS, largeur 1 150 mm, largeur tournés 1 340 mm, hauteur 2 363,5 mm
- 31x15.50-15 AS ET0, profil AS, largeur 1 310 mm, hauteur 2 315 mm
- 31x15.50-15 AS ET-37, profil AS, largeur 1 394 mm, hauteur 2 330 mm
- 31x15.50-15 AS ET0 Starco, profil AS, largeur 1 320 mm, hauteur 2 320 mm
- 31x15.50-15 AS ET-37 Starco, profil AS, largeur 1 394 mm, hauteur 2 320 mm
- 15.0/55-17 AS ET0, profil AS, largeur 1 310 mm, hauteur 2 375 mm
- 15.0/55-17 AS ET-40, profil AS, largeur 1 400 mm, hauteur 2 375 mm
- 425/55 R 17 AS ET-40 Alliance 570, profil AS, largeur 1 445 mm, hauteur 2 375 mm
- Roues jumelées 11.5/80-15.3 AS avant, profil AS, largeur 1 780 mm, hauteur 2 363,5 mm
- 31x15.50-15 EM ET0, profil EM, largeur 1 340 mm, hauteur 2 325 mm
- 31x15.50-15 EM ET-37, profil EM, largeur 1 414 mm, hauteur 2 325 mm
- 12-16.5 EM ET45, profil EM, largeur 1 155 mm, largeur tournés 1 350 mm, hauteur 2 340,5 mm
- 425/40 B17 ET0 PR14 Delcora GSP+, profil EM, largeur 1 365 mm, hauteur 9,0 mm
- 31x15.5-15 BKT TracMaster ET 0, profil RP, largeur 1 345, hauteur 2 335 mm

- 31x15.5-15 BKT TracMaster ET-37, profil RP, largeur 1 418 mm, hauteur 2 335 mm
- 33x15.5-15 BKT TracMaster ET-37, profil RP, largeur 1 424 mm, hauteur 2 362,5 mm
- 10-16.5 Sure Trax ET40 BKT, profil SureTrax, largeur 1 128 mm, largeur tournés 1 300 mm, hauteur 2 322,5 mm
- 12-16.5 Sure Trax ET45 BKT, profil SureTrax, largeur 1 175 mm, largeur tournés 1 370 mm, hauteur 2 357,5 mm
- 305/70 R16.5 ET0 Multiuse 550, profil Multiuse, largeur 1 244 mm, hauteur 2 346 mm
- 315/55R16 Conti MPT81 ET-30, profil MPT81, largeur 1 302mm, hauteur 2 305 mm
- Pneumatiques retournés

#### Gonflage à l'eau

- Gonflage à l'eau de toutes les roues
- Gonflage à l'eau des roues avant
- Gonflage à l'eau des roues arrière

#### Installation de chargement

- Cinématique en P hauteur de levage (3 200 mm)
- Cinématique en PZ hauteur de levage (3 200 mm)

#### Plaques d'attache rapide

- Weidemann HV/HT - C - ECS (hydraulique - easy coupler system)
- Euro (hydraulique - ISO23206 EURO HV), (avec deux raccords SVK taille 3)
- SkidSteer (hydraulique - SAEJ2513 SSL HV)
- SMS HV (hydraulique)
- Kramer HV/WL - C (hydraulique)
- Clapet de sécurité (protection en cas de rupture de flexibles des vérins de levage et de cavage) avec Position flottante
- Suspension du bras chargeur
- Indicateur d'angle de godet

#### Système hydraulique

- Huile hydraulique biodégradable Panolin HLP Synt46

#### Hydraulique à l'avant

- 3e circuit hydraulique proportionnel, (commande : par molette à l'avant sur le joystick), avec fonction continue par interrupteur, décompression 3e circuit hydraulique à l'avant sur le bras chargeur, réglage du débit d'huile
- 4e circuit hydraulique proportionnel de série avec fonction continue par interrupteur, décompression 4e circuit hydraulique à l'avant sur le bras chargeur, commande : par molette de commande en haut sur le joystick
- Système hydraulique de travail (58,5 l/min) grande pompe
- High Flow - hydraulique haut débit à simple effet (84 l/min), (deux raccords 1 x Flatface taille 4A, mâle / 1x Flatface taille 4A, femelle), commande : par commutateur (0 - 1)
- Retour sans pression à l'avant (1 x Flatface taille 3, mâle) avec conduite d'huile de fuite (1 x Flatface taille 2, mâle)
- Raccord rapide Faster 2 voies - côté machine
- Raccord rapide Faster 2 voies - côté machine + côté équipement
- Raccord rapide Faster 2 x 2 voies - côté machine
- Raccord rapide Faster 2 x 2 voies - côté machine + côté équipement

#### Hydraulique à l'arrière

- Un raccord hydraulique à l'arrière à double effet via valve de commutation (deux raccords SVK taille 3), (3e circuit hydraulique à l'avant ou à l'arrière), commande : par interrupteur (0 - 1) + 3e circuit hydraulique
- Deux raccords hydrauliques à l'arrière à double effet (quatre raccords SVK taille 3) avec distributeur séparé (25 l/min.), commande : Par 2 interrupteurs (1 - 0 - 2)
- Retour sans pression à l'arrière (1 x SVK taille 3, mâle) avec conduite d'huile de fuite (1 x Flatface taille 2, mâle)

#### Système électrique

- Bloc de commande supplémentaire
- Coupe-batterie 2 circuits (coupure du réseau de bord et du générateur via 2 voies de commutation depuis la batterie)

#### Raccords électriques à l'avant

- Prise électrique à l'avant à 13 pôles (2x fonctions électriques E1 / E2 et éclairage) (commande : par 2 touches sur le joystick ; 1e fonction à touche, 2e fonction à bascule)
- Prise électrique à l'avant à 13 pôles (2x fonctions électriques E1 / E2 et éclairage), (commande : par 2 touches sur le joystick ; 1e fonction à bascule, 2e fonction à touche)
- Prise électrique à l'avant à 13 pôles (2x fonctions électriques E1 / E2 et éclairage), (commande : par 2 touches sur le joystick ; 1e fonction à touche, 2e fonction à touche)
- Prise électrique à l'avant à 13 pôles (2x fonctions électriques E1 / E2 et éclairage), (commande : par 2 touches sur le joystick ; 1e fonction à bascule, 2e fonction à bascule)

### **Raccordements électriques à l'arrière**

- Prise électrique à l'arrière à 3 pôles (2x fonctions électriques E3 / E4, commutable sur prise électrique avant), (commande : par interrupteur ; 1e fonction à bascule, 2e fonction à bascule)
- Prise de courant à l'arrière, 7 pôles pour l'éclairage des équipements arrière

### **Options de sécurité**

- Avertisseur de marche arrière (sonore)
- Dispositif anti-démarrage KAT (commande : par clé de contact codée)

### **Peinture spéciale**

- Peinture spéciale unicolore RAL - au lieu du rouge Weidemann
- Peinture spéciale RAL (plusieurs couleurs)

### **Divers**

- Contrepoids plaque de base (100 kg)
- Contrepoids plaque de base (180 kg)
- Boîte à outils avec outillage et pistolet de graissage manuel
- Compartiment de rangement sécurité (pour sac sécurité)
- Sac Sécurité (triangle de signalisation / trousse de premier secours)
- Graissage centralisé entièrement automatique

### **Extension de garantie**

- Economy 24 mois (2 500 h)
- Economy 36 mois (3 000 h)
- Economy 48 mois (3 500 h)
- Economy 60 mois (4 000 h)
- Premium 24 mois (3 000 h)
- Premium 36 mois (4 000 h)
- Premium 48 mois (5 000 h)
- Premium 60 mois (6 000 h)

### **Dispositifs d'attelage et de dépannage**

- Attelage de remorque à boule K50
- Dispositif d'attelage automatique

### **Machine de travail automotrice avec dispositif d'attelage**

- Dispositif d'attelage automatique